

Pneumatic/Hydraulic Automatic (Discharge Chip) Drilling Machine

HD1-219空油壓自動鑽孔機 / 空油壓自動(退屑)鑽孔機

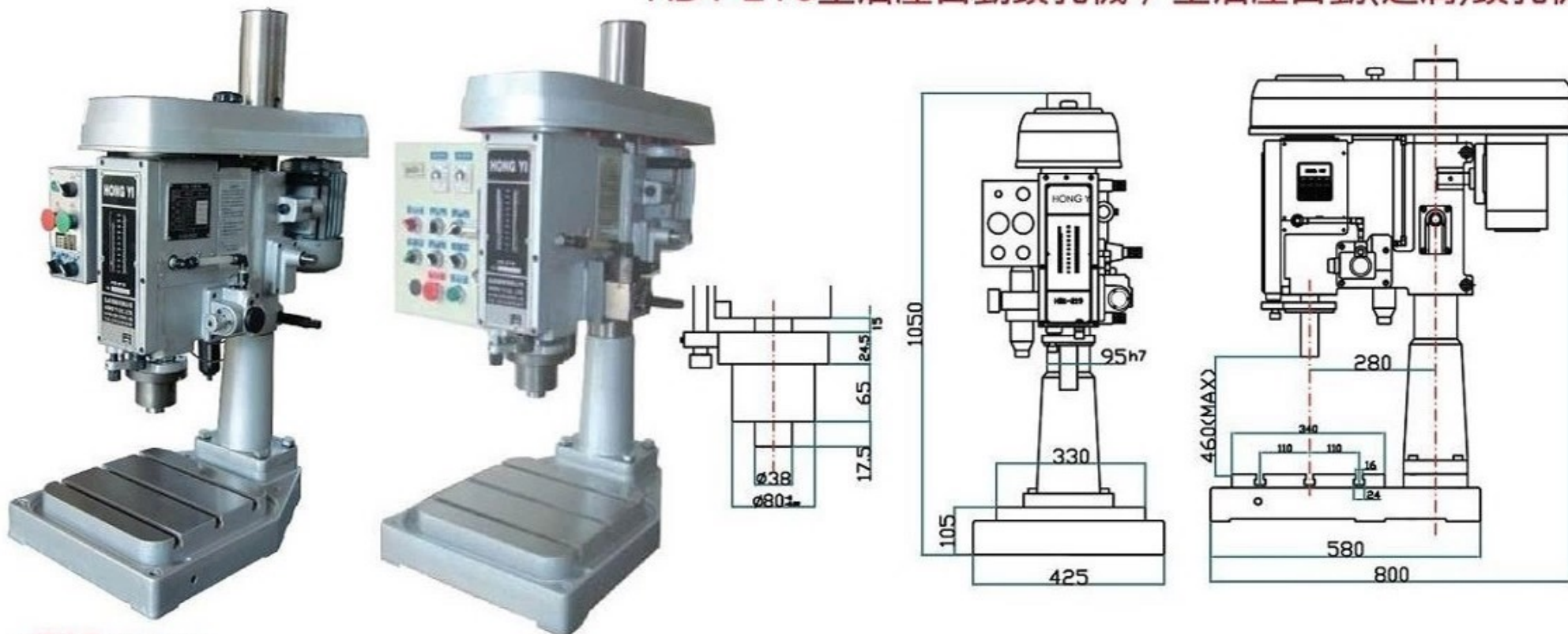

* 規格表 Specification

機種/重量	行程	旋徑	能力	主軸端和	工作台	馬達	主軸迴轉數	主軸端形狀	常用壓力	切削速度
Model/Weight(Kg)	Stroke	Swing	Capacity	台面距離	尺寸	Motor	Speed	Shape of the spindle	Common pressure	Cutting Speed
	(mm)	(mm)	(mm)	Spindle to table	Table size(LxW)		50Hz 60Hz			
HD1-219	110	430	φ 19	460	340	3相	1670 2000	M.T NO. 2	5kgf/cm ²	40mm/mm以上
198KG			(鋼)Steel		x	4P	1080 1300			
HD1-219(退屑)					340	1HP	625 750			
203KG							375 450			