

**Pneumatic/Hydraulic Automatic (Discharge Chip) Drilling Machine**

HD5-113空油壓自動鑽孔機 / 空油壓自動(退屑)鑽孔機

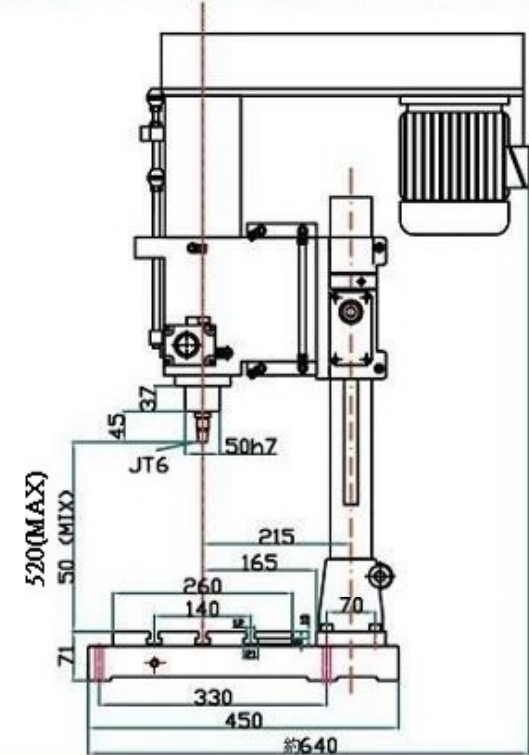
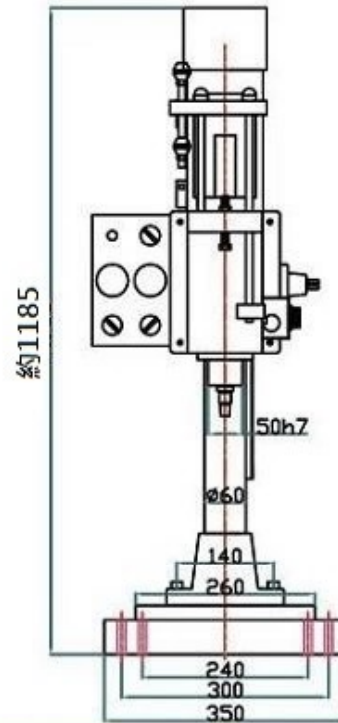

\* 規格表 Specification

機種/重量	行程	旋徑	能力	主軸端和	工作台	馬達	主軸迴轉數	主軸端形狀	常用壓力	切削速度
Model/Weight(Kg)	Stroke	Swing	Capacity	台面距離	尺寸	Motor	Speed	Shape of the spindle	Common pressure	Cutting Speed
	(mm)	(mm)	(mm)	Spindle to table	Table size(LxW)		50Hz 60Hz			
HD5-113	100	330	φ 1- φ 13	350	260	3相	2500 3000	JT6 / ER20	5kgf/cm <sup>2</sup>	40mm/mm以上
125KG					x	4P	1700 2000			
HD5-113(退屑)					260	1HP	850 1000			
130KG										

\* 轉數、夾持尺寸，訂購時請指定。 Speed、chuck type, please specify when ordering.