

# Horizontal Gear Type Automatic Tapping Machine

## HT3-333臥式齒輪式自動攻牙機

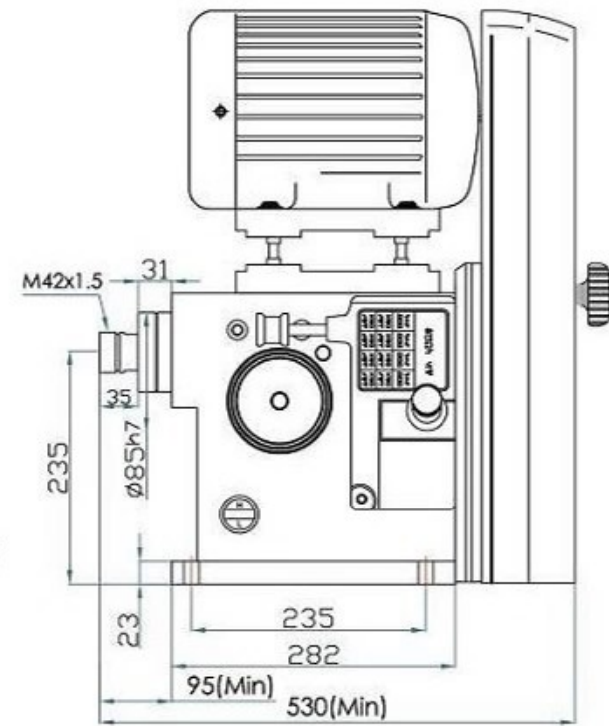
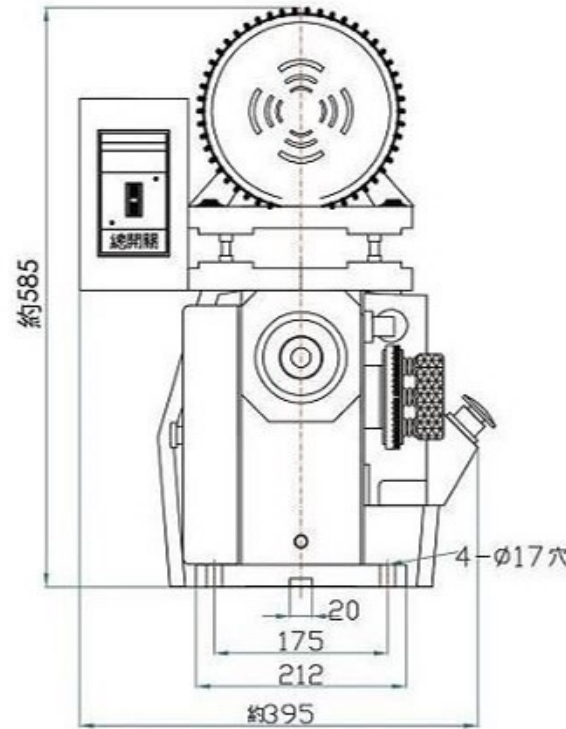

\* 規格表 Specification

機種/重量	行程	旋徑	能力	主軸端和	工作台	馬達	主軸迴轉數	本機器使用齒輪螺距	多軸最大能力	
Model/Weight(Kg)	Stroke	Swing	Capacity	台面距離	尺寸	Motor	Speed	Machine uses the gear pitch	m/m標準	
	(mm)	(mm)	(mm)	Spindle to table	Table size(LxW)		50Hz 60Hz	每英吋的牙數 Number of teeth per inch	mm	Max. number of spindles of the multiple spindle head
HT3-333	65	460	φ 10- φ 32	600	340	3相	200 240	19 16 14 12 11	1.5 1.75 2.0 2.5	M10x 10軸
125KG					x	6P	100 120	10 9 8	3.0 3.5	M16x 4軸
					380	2HP	50 60			M20x 2軸